

**Fisher-Price®**

**P3331**



<b>PUSH</b>	<b>SKUB</b>
<b>POUSSER</b>	<b>PRESSIONAR</b>
<b>DRÜCKEN</b>	<b>PAINA</b>
<b>DUW</b>	<b>SKYV</b>
<b>PREMERE</b>	<b>TRYCK</b>
<b>EMPUJAR</b>	<b>ΠΙΕΣΤΕ</b>

[www.fisher-price.com](http://www.fisher-price.com)

**Consumer Information Informations consommateurs  
Verbraucherinformation Consumenteninformatie  
Informazioni per l'acquirente Servicio de atención al consumidor  
Forbrugeroplysninger Informação ao consumidor  
Τίετοα κυλυτταίίίίίί Forbrukerinformasjon Konsumentinformation  
Πληροφορίεσ προσ τον Καταναλωτή**

- Please keep this instruction sheet for future reference as it contains important information.
- Requires two "AA" batteries (included).
- Adult assembly is required for battery replacement.
- Tool required for battery replacement: Phillips screwdriver (not included).
- Conserver ce mode d'emploi pour s'y référer en cas de besoin car il contient des informations importantes.
- Fonctionne avec deux piles "AA" (fournies).
- Le remplacement des piles doit être effectué par un adulte.
- Outil nécessaire pour le remplacement des piles : un tournevis cruciforme (non inclus).
- Diese Anleitung bitte für mögliche Rückfragen aufbewahren.
- Zwei Batterien AA erforderlich (enthalten).
- Das Auswechseln und Einlegen der Batterien muss von einem Erwachsenen vorgenommen werden.
- Zum Auswechseln und Einlegen der Batterien ist ein Kreuzschlitzschraubenzieher (nicht enthalten) erforderlich.
- Bewaar deze gebruiksaanwijzing; kan later nog van pas komen.
- Werkt op twee "AA" batterijen (inbegrepen).
- Batterijen moeten door een volwassene worden vervangen.
- Benodigd gereedschap: kruiskopschroevendraaier (niet inbegrepen).
- Conservare queste istruzioni come riferimento futuro. Contengono importanti informazioni.
- Richiede due pile formato stilo "AA" (incluse).
- Le pile devono essere sostituite da un adulto.
- Attrezzo richiesto per la sostituzione delle pile: cacciavite a stella (non incluso).
- Guardar estas instrucciones para futura referencia, ya que contienen información de importancia acerca de este producto.
- Funciona con dos pilas AA (incluidas).
- La colocación de las pilas debe ser realizada por un adulto.
- Herramienta necesaria para la colocación de las pilas: destornillador de estrella (no incluido).
- LEA LAS INSTRUCCIONES ANTES DE USAR ESTE PRODUCTO.
- Denne brugsanvisning indeholder vigtige oplysninger og bør gemmes til senere brug.
- Der skal bruges to "AA"-batterier (medfølger) i legetøjet.
- Batterierne skal sættes i af en voksen.
- Der skal bruges en stjerneskruetrækker (medfølger ikke) ved isætning af batterier.
- Guardar estas instruções para referência futura pois contém informação importante.
- Funciona com 2 pilhas "AA" (incluídas).
- A instalação das pilhas deve ser feita por um adulto.
- Ferramenta necessária à instalação das pilhas: chave de fendas Phillips (não incluída).
- ATENÇÃO: A colocação e substituição das pilhas devem ser realizadas por um adulto, utilizando a ferramenta adequada para abrir e fechar o compartimento de pilhas.
- Säilytä käyttöohje vastaisen varalle, sillä siinä on tärkeää tietoa.
- Tuotteeseen tarvitaan kaksi AA-paristoa (mukana pakkauksessa).
- Paristojen vaihtoon tarvitaan aikuista.
- Vaihtoon tarvitaan ristipääruuvimeisseli (ei mukana pakkauksessa).
- Ta vare på denne bruksanvisningen. Den inneholder viktig informasjon som kan komme til nytte senere.
- Bruker to AA-batterier (medfølger).
- Batterier må settes i av en voksen.
- Verktøy til skifting av batterier: stjerneskrujern (medfølger ikke).
- Spara dessa anvisningar, de innehåller viktig information.
- Kräver 2 alkaliska AA-batterier (ingår).
- Kräver monteringshjälp av vuxen vid byte av batterier.
- Verktyg som krävs för att byta batterier: Stjärnskruvmejsel (ingår ej).
- Κρατήστε αυτές τις οδηγίες για μελλοντική χρήση, καθώς περιέχουν σημαντικές πληροφορίες.
- Απαιτούνται δύο μπαταρίες "AA" (περιλαμβάνονται).
- Η τοποθέτηση των μπαταριών να γίνεται από ενήλικα.
- Εργαλείο για τη συναρμολόγηση: σταυροκατσαβίδο (δεν περιλαμβάνεται).

# Battery Replacement    Remplacement des piles Ersetzen der Batterien    Het vervangen van de batterijen Sostituzione delle pile    Sustitución de las pilas Isætning af batterier    Substituição das pilhas    Paristojen vaihto Skifte batterier    Batteribyte    Αντικατάσταση Μπαταριών

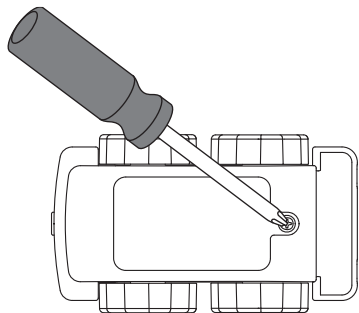
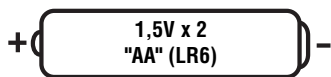

**For best performance, we recommend replacing the batteries that came with this toy with two, new "AA" (LR6) alkaline batteries.**

- Locate the battery compartment under the toy.
- Loosen the screws in the battery compartment door with a Phillips screwdriver. Remove the battery compartment door.
- Remove the exhausted batteries and throw them away.
- Insert two "AA" (LR6) alkaline batteries.

**Hint:** We recommend using alkaline batteries for longer battery life.

- Replace the battery compartment door and tighten the screw with a Phillips screwdriver.
- If the toy begins to operate erratically you may need to reset the electronics. Remove the batteries and replace them.
- When sounds or movement from this toy become faint or stop, it's time for an adult to change the batteries.

**Pour un meilleur résultat, il est conseillé de remplacer les piles fournies avec le jouet par deux piles alcalines "AA" (LR6) neuves.**

- Repérer le compartiment des piles sous le jouet.
- Desserrer les vis du couvercle du compartiment des piles avec un tournevis cruciforme. Retirer le couvercle du compartiment des piles.
- Retirer les piles usées et les jeter.
- Insérer deux piles alcalines "AA" (LR6).

**Conseil :** il est recommandé d'utiliser des piles alcalines car elles durent plus longtemps.

- Replacer le couvercle et serrer la vis avec un tournevis cruciforme.

- Si le jouet ne fonctionne pas correctement, il peut être nécessaire de réinitialiser le système. Retirer les piles et les réinsérer.
- Lorsque les sons ou les mouvements du jouet faiblissent ou s'arrêtent, il est temps pour un adulte de changer les piles.

**Für optimale Leistung empfehlen wir, die Batterien, die diesem Produkt beigefügt sind, nach dem Kauf durch zwei neue Alkali-Batterien AA (LR6) zu ersetzen.**

- Das Batteriefach befindet sich unter dem Produkt.
- Die in der Batteriefachabdeckung befindlichen Schrauben mit einem Kreuzschlitzschraubenzieher lösen. Die Abdeckung abnehmen und beiseite legen.
- Die verbrauchten Batterien herausnehmen und sicher und vorschriftsgemäß entsorgen.
- Zwei Alkali-Batterien AA (LR6) einlegen.

**Hinweis:** Für optimale Leistung und längere Lebensdauer empfehlen wir den Gebrauch von Alkali-Batterien.

- Die Batteriefachabdeckung wieder einsetzen, und die Schraube mit einem Kreuzschlitzschraubenzieher festziehen.
- Die Elektronik zurücksetzen, wenn das Produkt nicht mehr richtig funktioniert. Die Batterien herausnehmen und wieder einlegen.
- Werden die Geräusche oder Bewegungen schwächer oder funktionieren nicht mehr, müssen die Batterien von einem Erwachsenen ausgetauscht werden.

**Voor de beste prestaties adviseren wij de bijgeleverde batterijen te vervangen door twee nieuwe "AA" (LR6) alkalinebatterijen.**

- De batterijhouder bevindt zich aan de onderkant van het speelgoed.
- Draai met een kruiskopschroevendraaier de schroeven in het batterijklepje los. Verwijder het batterijklepje.
- Verwijder de lege batterijen en lever ze in als KCA.
- Plaats twee "AA" (LR6) alkalinebatterijen.
- Tip:** Wij adviseren het gebruik van alkalinebatterijen; deze gaan langer mee.
- Zet het batterijklepje weer op z'n plaats en draai de schroef vast met een kruiskopschroevendraaier.
- Als het speelgoed niet goed meer werkt, moet je het even resetten. Haal de batterijen eruit en zet ze er weer in.
- Als de geluiden of bewegingen van dit speelgoed zwakker worden of helemaal niet meer werken, moet een volwassene de batterijen vervangen.

**Per un funzionamento ottimale, sostituire le pile fornite con il giocattolo con due pile alcaline nuove formato stilo "AA" (LR6).**

- Localizzare lo sportello dello scomparto pile sotto il giocattolo.
- Allentare le viti dell'apposito sportello con un cacciavite a stella. Rimuovere lo sportello.
- Estrarre le pile ed eliminarle con la dovuta cautela.
- Inserire due pile **alcaline** formato stilo "AA" (LR6).

**Suggerimento:** usare pile **alcaline** per una maggiore durata.

- Rimettere lo sportello e stringere le viti con un cacciavite a stella.
- Se il giocattolo non dovesse attivarsi in modo regolare, potrebbe essere necessario resettare il sistema elettronico. Estrarre e reinserire le pile.
- Un adulto deve sostituire le pile nel caso in cui i suoni o i movimenti del giocattolo dovessero affievolirsi o interrompersi.

**Las pilas que incorpora el juguete son sólo a efectos de demostración. Recomendamos sustituir las al adquirirlo por dos nuevas pilas alcalinas AA (LR6).**

- El compartimento de las pilas está situado debajo del juguete.
- Desatornillar la tapa del compartimento de las pilas con un destornillador de estrella y retirarla.
- Retirar las pilas gastadas del juguete y desecharlas en un contenedor de reciclaje de pilas.
- Introducir dos pilas **alcalinas** AA (LR6) en el compartimento.

**Atención:** recomendamos utilizar exclusivamente pilas **alcalinas**. Las pilas no alcalinas pueden afectar el funcionamiento de este juguete.

- Volver a tapar el compartimento y atornillar la tapa con un destornillador de estrella.
- Si el juguete no funciona correctamente, recomendamos retirar las pilas del compartimento de las pilas y volverlas a introducir para reiniciarlo.
- Si los sonidos o los movimientos del juguete se debilitan o dejan de funcionar por completo, sustituir las pilas gastadas.

**Vi anbefaler, at de batterier, der følger med legetøjet, udskiftes med 2 nye alkaliske "AA" -batterier (LR6).**

- Find batterirummet i bunden af legetøjet.
- Løs skruerne i dækslet til batterirummet med en stjerneskruetrækker. Tag dækslet af.
- Fjern de brugte batterier, og kassér dem.
- Læg 2 "AA" -batterier i (LR6 - **alkaliske**).

**Tip:** Vi anbefaler, at man bruger **alkaliske** batterier, der har længere levetid.

- Sæt dækslet på igen, og spænd skruen med en stjerneskruetrækker.
- Hvis legetøjet ikke fungerer korrekt, kan det være nødvendigt at nulstille elektronikken. Tag batterierne ud, og sæt dem i igen.
- Hvis legetøjets lyde eller bevægelser bliver svage eller ikke fungerer, bør batterierne udskiftes af en voksen.

**Para um melhor funcionamento, recomendamos que as pilhas incluídas no produto sejam substituídas por duas pilhas novas "AA" (LR6) alcalinas.**

- O compartimento de pilhas localiza-se na parte de baixo do brinquedo.
- Desaparafusar a tampa do compartimento de pilhas com uma chave de fendas Phillips. Retirar a tampa do compartimento de pilhas.
- Retirar as pilhas gastas e colocá-las em local apropriado de reciclagem.
- Instalar duas pilhas "AA" (LR6) **alcalinas**.

**Atenção:** Para um funcionamento mais duradouro, recomendamos a utilização de pilhas **alcalinas**.

- Voltar a colocar a tampa e a aparafusá-la com uma chave de fendas Phillips.
- Se o brinquedo começar a funcionar de forma errática, pode ser necessário reiniciar a parte electrónica. Retirar as pilhas e substituí-las.
- Se os sons ou os movimentos do brinquedo enfraquecerem ou pararem, um adulto deverá substituir as pilhas.

**Lelu toimii parhaiten, kun vaihdat siinä alun perin olleiden paristojen tilalle 2 uutta AA (LR6)-alkaliparistoa.**

- Paristokotelo on lelun pohjassa.
- Avaa paristokotelon kannen ruuvit ristipääruuvimeisselillä. Irrota paristokotelon kansi.
- Irrota loppuun kuluneet paristot ja hävitä ne asianmukaisesti.
- Aseta koteloon kaksi AA(LR6)-**alkaliparistoa**.
- Vihje:** Suosittelemme pitkäkestoisia **alkaliparistoa**.
- Sulje paristokotelon kansi, ja kiristä ruuvi ristipääruuvimeisselillä.
- Jos lelu ei toimi kunnolla, voit joutua palauttamaan sen alkutilaan. Irrota paristot ja aseta ne uudelleen paikalleen.
- Kun lelun äänet vaimenevat tai lakkaavat kuulumasta tai liike hidastuu tai pysähtyy, aikuisen on aika vaihtaa paristot.

**For best ytelse anbefaler vi at de medfølgende batterier byttes ut med to nye alkaliske AA-batterier (LR6).**

- Finn batterierommet på undersiden av leken.
- Bruk et stjerneskruejern til å løse skruene i batteridekselet. Ta av batteridekselet.
- Ta ut og kast flate batterier.
- Sett inn to **alkaliske** AA-batterier (LR6).

**Tips:** **Alkaliske** batterier varer lenger enn andre batterier.

- Sett dekselet på plass igjen, og stram til skruen med stjerneskruejernet.
- Hvis leken ikke fungerer som den skal, må du kanskje tilbakestille elektronikken. Ta ut batteriene og sett dem inn igjen.
- Når lydene eller bevegelsene fra leken blir svake eller stopper opp, er det på tide at en voksen skifter batteriene.

**För att leksaken ska fungera optimalt föreslår vi att du byter ut de batterier som medföljde leksaken mot 2 nya alkaliska AA-batterier (LR6).**

- Lokalisera batterifacket på leksakens undersida.
- Lossa skruvarna i batterifacksluckan med en stjärnskruvmejsel. Ta bort batterifacksluckan.
- Ta ut batterierna och avfallshantera dem på ett miljövänligt sätt.
- Sätt i 2 **alkaliska** AA-batterier (LR6).

**Tips:** Vi rekommenderar **alkaliska** batterier eftersom de håller längre.

- Sätt tillbaka luckan och dra åt skruven med en skruvmejsel.
- Om leksaken inte fungerar som den ska, kan du behöva återställa elektroniken. Ta ur batterierna och sätt i dem igen.
- När ljudet eller rörelserna i leksaken försvagas eller försvinner, är det dags att låta en vuxen byta batterierna.

**Για καλύτερη απόδοση, συνιστούμε να αντικαταστήσετε τις μπαταρίες που περιλαμβάνονται στο προϊόν με δύο καινούριες αλκαλικές μπαταρίες μεγέθους "AA" (LR6).**

- Βρείτε το πορτάκι της θήκης των μπαταριών κάτω από το παιχνιδί.
- Χαλαρώστε τις βίδες στο πορτάκι της θήκης των μπαταριών με ένα σταυροκατσάβιδο. Αφαιρέστε το πορτάκι.
- Αφαιρέστε τις μπαταρίες και πετάξτε τις σε ειδικούς κάδους ανακύκλωσης.
- Τοποθετήστε δύο **αλκαλικές** μπαταρίες μεγέθους "AA".

**Συμβουλή:** Για μεγαλύτερη διάρκεια λειτουργίας χρησιμοποιείτε **αλκαλικές** μπαταρίες.

- Επανατοποθετήστε το πορτάκι της θήκης των μπαταριών και σφίξτε τη βίδα με ένα σταυροκατσάβιδο.
- Εάν το προϊόν δε λειτουργεί σωστά, κάντε επανεκκίνηση. Αφαιρέστε τις μπαταρίες και αντικαταστήστε με καινούριες.
- Όταν οι ήχοι ή οι κινήσεις του παιχνιδιού αρχίζουν να εξασθενούν ή σταματίζουν να λειτουργούν, τότε αλλάξτε τις μπαταρίες. Η αντικατάσταση των μπαταριών να γίνεται μόνο από ενήλικες.

**ICES-003**

- This Class B digital apparatus complies with Canadian ICES-003.
- Operation is subject to the following two conditions: (1) this device may not cause harmful interference and (2) this device must accept any interference received, including interference that may cause undesired operation.

**NMB-003**

- Cet appareil numérique de la classe B est conforme à la norme NMB-003 du Canada.
- L'utilisation de ce dispositif est autorisée seulement aux conditions suivantes : (1) il ne doit pas produire de brouillage et (2) l'utilisateur du dispositif doit être prêt à accepter tout brouillage radioélectrique reçu, même si ce brouillage est susceptible de compromettre le fonctionnement du dispositif.



- Protect the environment by not disposing of this product with household waste (2002/96/EC). Check your local authority for recycling advice and facilities (Europe only).
- Protéger l'environnement en ne jetant pas ce produit avec les ordures ménagères (2002/96/EC). Consulter la municipalité de la ville pour obtenir des conseils sur le recyclage et connaître les centres de dépôt de la région (en Europe uniquement).
- Schützen Sie die Umwelt, indem Sie dieses Produkt nicht in den Hausmüll geben (2002/96/EG). Wenden Sie sich bitte an die zuständigen Behörden hinsichtlich Entsorgung und öffentlichen Rücknahmestellen.
- Denk aan het milieu en zet dit product niet bij het huishoudafval (2002/96/EG). Win advies in bij uw gemeente en informeer naar faciliteiten voor recycling.
- Proteggi l'ambiente: non gettare questo prodotto con i rifiuti domestici normali (2002/96/EC). Rivolgiti alle autorità locali competenti per i consigli sul riciclaggio e le relative strutture di smaltimento.
- Ayúdenos a proteger el medio ambiente y no tire este producto en la basura doméstica (2002/96/EC). Para más información sobre la eliminación correcta de residuos, contactar con la Junta de Residuos o el Ayuntamiento de su localidad.
- Beskyt miljøet ved ikke at smide dette produkt ud sammen med husholdningsaffald (2002/96/EU). Kontakt de lokale myndigheder for oplysninger om genbrugsordninger (gælder kun for Europa).
- Proteja o ambiente - não coloque este produto no lixo doméstico (2002/96/CE). Para mais informações, consulte os organismos locais de reciclagem.
- Suojele ympäristöä: älä hävittää tuotetta talousjätteen mukana (2002/96/EY). Kierrätystä ja kierrätyspalveluja koskevia ohjeita saa paikallisviranomaisilta.
- Ta vare på miljøet ved ikke å kaste dette produktet som vanlig avfall (2002/96/EF). Kontakt de lokale myndighetene for å få tips om resirkulering (bare i Europa).
- Skydda miljön genom att inte kasta den här produkten i hushållssoporna (2002/96/EG). Kontakta din lokala myndighet för information om återvinning (gäller endast för Europa).
- Προστατέψτε το περιβάλλον. Μην εναποθέτετε το προϊόν αυτό με απόβλητα οικιακής προέλευσης (οδηγία 2002/96/EC). Συμβουλευτείτε την κατά τόπο αρμόδια αρχή για περισσότερες οδηγίες και πληροφορίες για την ανακύκλωση.

## Battery Safety Information

Mises en garde au sujet des piles Batteriesicherheitshinweise

Batterij-informatie Norme di sicurezza per le pile

Información de seguridad acerca de las pilas

Information om sikker brug af batterier Informação sobre pilhas

Turvallisuusohjeita paristojen ja akkujen käyttöön

Sikkerhetsinformasjon om batteriene Batteriinformation

Πληροφορίες για τις Μπαταρίες

**In exceptional circumstances, batteries may leak fluids that can cause a chemical burn injury or ruin your product. To avoid battery leakage:**

- Do not mix old and new batteries or batteries of different types: alkaline, standard (carbon-zinc) or rechargeable (nickel-cadmium).
- Insert batteries as indicated inside the battery compartment.
- Remove batteries during long periods of non-use. Always remove exhausted batteries from the product. Dispose of batteries safely. Do not dispose of this product in a fire. The batteries inside may explode or leak.
- Never short-circuit the battery terminals.
- Use only batteries of the same or equivalent type as recommended.
- Do not charge non-rechargeable batteries.
- Remove rechargeable batteries from the product before charging.
- If removable, rechargeable batteries are used, they are only to be charged under adult supervision.

**Dans des circonstances exceptionnelles, des substances liquides peuvent s'écouler des piles et provoquer des brûlures chimiques ou endommager le produit. Pour éviter tout écoulement des piles :**

- Ne pas mélanger des piles usées avec des piles neuves ou différents types de piles : alcalines, standard (carbone-zinc) ou rechargeables (nickel-cadmium).
- Insérer les piles comme indiqué à l'intérieur du compartiment des piles.
- Enlever les piles lorsque le produit n'est pas utilisé pendant une longue période. Ne jamais laisser des piles usées dans le produit. Jeter les piles usées dans un conteneur réservé à cet usage. Ne pas jeter le produit au feu. Les piles incluses pourraient exploser ou couler.
- Ne jamais court-circuiter les bornes des piles.
- Utiliser uniquement des piles de même type ou de type équivalent, comme conseillé.
- Ne pas recharger des piles non rechargeables.
- Les piles rechargeables doivent être retirées du produit avant la charge.
- En cas d'utilisation de piles amovibles et rechargeables, celles-ci ne doivent être chargées que sous la surveillance d'un adulte.

**In Ausnahmefällen können Batterien auslaufen. Die auslaufende Flüssigkeit kann Verbrennungen verursachen oder das Produkt zerstören. Um ein Auslaufen von Batterien zu vermeiden, beachten Sie bitte folgende Hinweise:**

- Niemals Alkali-Batterien, Standardbatterien (Zink-Kohle) oder wiederaufladbare Nickel-Cadmium-Zellen miteinander kombinieren. Niemals alte und neue Batterien zusammen einlegen. Immer alle Batterien zur gleichen Zeit auswechseln.
- Darauf achten, dass die Batterien in der richtigen Polrichtung (+/-) eingelegt sind.
- Die Batterien immer herausnehmen, wenn das Produkt längere Zeit nicht benutzt wird. Alte oder verbrauchte Batterien immer aus dem Produkt entfernen. Batterien zum Entsorgen nicht ins Feuer werfen, da die Batterien explodieren oder auslaufen können.
- Die Anschlussklemmen dürfen nicht kurzgeschlossen werden.
- Nur Batterien desselben oder eines entsprechenden Batterietyps wie empfohlen verwenden.
- Nicht wiederaufladbare Batterien dürfen nicht aufgeladen werden. Wiederaufladbare Batterien vor dem Aufladen immer aus dem Produkt herausnehmen.
- Das Aufladen wiederaufladbarer Batterien darf nur unter Aufsicht eines Erwachsenen durchgeführt werden.
- Batterien sicher und vorschriftsgemäß entsorgen.

**In uitzonderlijke omstandigheden kan uit batterijen vloeistof lekken die brandwonden kan veroorzaken of het product onherstelbaar kan beschadigen.**

**Om batterijlekkage te voorkomen:**

- Nooit oude en nieuwe batterijen of batterijen van een verschillend type bij elkaar gebruiken: alkaline-, standaard (koolstof-zink) of oplaadbare (nikkel-cadmium) batterijen.
- Plaats de batterijen zoals aangegeven in de batterijhouder.
- Batterijen uit het product verwijderen wanneer het langere tijd niet wordt gebruikt. Leg de batterijen altijd uit het product verwijderen. Batterijen inleveren als KCA. Batterijen niet in het vuur gooien. De batterijen kunnen dan ontploffen of gaan lekken.
- Zorg ervoor dat er geen kortsluiting bij de batterijpolen optreedt.

- Gebruik uitsluitend dezelfde - of hetzelfde type - batterijen als wordt aanbevolen.
- Niet-oplaadbare batterijen mogen niet worden opgeladen.
- Oplaadbare batterijen uit het product verwijderen voordat ze worden opgeladen.
- Als er uitneembare oplaadbare batterijen worden gebruikt, mogen die alleen onder toezicht van een volwassene worden opgeladen.

**In casi eccezionali le pile potrebbero presentare perdite di liquido che potrebbero causare ustioni da sostanze chimiche o danneggiare il giocattolo. Per prevenire le perdite di liquido:**

- Non mischiare pile vecchie e nuove o pile di tipo diverso: alcaline, standard (zinco-carbone) o ricaricabili (nickel-cadmio).
- Inserire le pile come indicato all'interno dell'apposito scomparto.
- Estrarre le pile quando il giocattolo non viene utilizzato per periodi di tempo prolungati. Estrarre sempre le pile scariche dal giocattolo. Eliminare le pile con la dovuta cautela. Non gettare le pile nel fuoco. Potrebbero esplodere o presentare perdite di liquido.
- Non cortocircuitare mai i terminali delle pile.
- Usare solo pile dello stesso tipo o equivalenti a quelle raccomandate.
- Non ricaricare pile non ricaricabili.
- Estrarre le pile ricaricabili dal giocattolo prima della ricarica.
- Ricaricare le pile ricaricabili removibili solo sotto la supervisione di un adulto.

**En circunstancias excepcionales, las pilas pueden desprender líquido corrosivo que puede provocar quemaduras o dañar el producto. Para evitar el derrame de líquido corrosivo:**

- No mezclar pilas nuevas con gastadas ni pilas de diferentes tipos: alcalinas, estándar (carbono-cinc) o recargables (níquel-cadmio).
- Colocar las pilas tal como se indica en el interior del compartimento.
- Retirar las pilas del producto si no se va a utilizar durante un largo período de tiempo. No dejar nunca pilas gastadas en el producto. Un escape de líquido corrosivo podría estropearlo. Desechar las pilas gastadas en un contenedor de reciclaje de pilas. No quemar el producto ya que las pilas de su interior podrían explotar o desprender líquido corrosivo.
- Evitar cortocircuitos en los polos de las pilas.
- Utilizar sólo pilas del tipo recomendado en las instrucciones o equivalente.
- No intentar cargar pilas no recargables.
- Antes de recargar las pilas recargables, sacarlas del producto.
- Recargar las pilas recargables siempre bajo supervisión de un adulto.

**I sjældne tilfælde kan batterier lække væske, som kan ætse huden eller ødelægge produktet.**

**Sådan undgår du batterilækage:**

- Bland ikke nye og gamle batterier eller forskellige batterityper: alkaliske batterier, almindelige batterier (kul-zink) og genopladelige batterier (nikkel-cadmium).

- Læg batterierne i som vist i batterirummet.
- Tag batterierne ud, hvis produktet ikke skal bruges i længere tid. Fjern altid brugte batterier fra produktet. Benyt en batteriindsamlingsordning, når batterierne skal kasseres. Produktet må ikke brændes, da batterierne kan eksplodere eller lække.
- Batteriernes poler må aldrig kortsluttes.
- Brug kun batterier af samme eller tilsvarende type som dem, der anbefales.
- Ikke-genopladelige batterier må ikke oplades.
- Genopladelige batterier skal tages ud af produktet, før de oplades.
- Hvis der bruges udtagede, genopladelige batterier, må de kun oplades under opsyn af en voksen.

**Em circunstâncias excepcionais, as pilhas podem derramar fluido passível de causar queimaduras ou danificar o produto. Para evitar o derrame de fluido:**

- Não misturar pilhas gastas com pilhas novas, nem pilhas de tipos diferentes: alcalinas, standard (carbono-zinco) ou recarregáveis (níquel-cádmio).
- Instalar as pilhas conforme indicado no interior do compartimento de pilhas.
- Retirar as pilhas se não se utilizar o produto durante um longo período de tempo. Retirar sempre as pilhas gastas do produto. Colocar as pilhas gastas em local apropriado. Não eliminar as pilhas no fogo. As pilhas podem explodir ou derramar fluido.
- Não provocar curto-circuito nos terminais das pilhas.
- Usar apenas pilhas do mesmo tipo ou de tipo equivalente.
- Não carregar pilhas não recarregáveis.
- Antes de carregar as pilhas, retirar as pilhas recarregáveis do produto.
- Se forem usadas pilhas removíveis e recarregáveis, devem ser carregadas apenas por um adulto.

**Jos paristoja tai akkuja käsittelee väärin, niistä voi vuotaa nesteitä, jotka saattavat aiheuttaa kemiallisen palovamman tai pilata tuotteen. Noudata siksi seuraavia ohjeita:**

- Älä käytä sekaisin eri ikäisiä tai eri tyyppisiä paristoja tai akkuja: tavallisia ja alkaliparistoja tai ladattavia akkuja.
- Aseta paristot paikoilleen kotelon merkintöjen mukaisesti.
- Irrota paristot, jos lelu on pitkään käyttämättä. Irrota loppuun kuluneet paristot. Hävitä ne asianmukaisesti. Älä polta tuotetta. Sen sisällä olevat paristot tai akut saattavat räjähtää tai vuotaa.
- Älä koskaan aiheuta oikosulkua pariston tai akun napojen välille.
- Käytä vain suositellun tyyppisiä tai vastaavia paristoja.
- Älä lataa paristoja uudestaan.
- Irrota ladattavat akut tuotteesta ennen lataamista.
- Jos käytät irrotettavia akkuja, muista, että ne saa ladata vain aikuisen valvonnassa.

**I unntakstilfeller kan batteriene lekke væsker som kan føre til kjemiske brannskår eller ødelegge produktet. Slik unngår du batterilekkasje:**

- Ikke bruk gamle og nye batterier eller ulike typer batterier sammen: alkaliske, standard (karbon/sink) eller oppladbare (nikkel/kadmium).
- Sett inn batteriene i henhold til merkingen i batterirommet.
- Ta ut batteriene hvis produktet blir stående lenge ubrukt. Ta alltid ut flate batterier. Kast batteriene på en forsvarlig måte. Produktet må ikke brennes. Batteriene kan da eksplodere eller lekke.
- Batteripolene må aldri kortsluttes.
- Bruk bare batterier av samme eller tilsvarende type som anbefalt.
- Forsøk aldri å lade ikke-oppladbare batterier.
- Ta ut oppladbare batterier fra produktet før du lader dem.
- Hvis det brukes oppladbare batterier, må en voksen være med når batteriene skal lades.

**Under exceptionella förhållanden kan batterierna läcka vätska som kan orsaka kemiska brännskador eller förstöra leksaken. Undvik batteriläckage:**

- Blanda inte gamla och nya batterier eller olika slags batterier: dvs. alkaliska med vanliga eller laddningsbara.
- Sätt in batterierna på det sätt som visas i batterifacket.
- Ta ut batterierna om du inte ska använda produkten under en längre tid. Ta alltid ut uttjänta batterier ur produkten. Avfallshanterar batterierna på ett miljövänligt sätt. Försök inte elda upp produkten. Batterierna kan explodera eller läcka.
- Batteripolerna får inte kortslutats.
- Använd bara batterier av den rekommenderade typen eller motsvarande.
- Försök aldrig ladda upp icke laddningsbara batterier.
- Ta ut laddningsbara batterier ur produkten före laddning.
- Om uttagbara laddningsbara batterier används ska de endast laddas under överinseende av en vuxen.

**Σε εξαιρετικές περιπτώσεις, στις μπαταρίες μπορεί να προκληθεί διαρροή με αποτέλεσμα να προκληθούν εγκαύματα ή να καταστραφεί το προϊόν. Για να αποφύγετε τη διαρροή:**

- Μη χρησιμοποιείτε παράλληλα καινούριες και παλιές αλκαλικές, συμβατικές ή επαναφορτιζόμενες (νικελίου-καδμίου) μπαταρίες.
- Τοποθετήστε τους πόλους των μπαταριών, όπως υποδεικνύεται μέσα στη θήκη.
- Αφαιρείτε τις μπαταρίες όταν πρόκειται να μη χρησιμοποιήσετε το προϊόν για μεγάλο χρονικό διάστημα. Αφαιρείτε πάντα τις μπαταρίες που έχουν εξαντληθεί από το προϊόν. Παρακαλούμε πετάτε τις παλιές μπαταρίες στους ειδικούς κάδους ανακύκλωσης. Μην πετάτε το προϊόν σε φωτιά. Μπορεί να προκληθεί έκρηξη ή διαρροή από τις μπαταρίες που περιέχονται.
- Μη βραχυκυκλώνετε τους πόλους των μπαταριών.
- Χρησιμοποιήστε μπαταρίες ίδιου ή παρόμοιου τύπου με αυτόν που συνιστούμε.
- Οι μη επαναφορτιζόμενες μπαταρίες δεν πρέπει να φορτίζονται.
- Αφαιρείτε τις επαναφορτιζόμενες μπαταρίες πριν τις φορτίσετε.
- Η φόρτιση των επαναφορτιζόμενων μπαταριών πρέπει να γίνεται μόνο από ενήλικες.

# Care   Entretien   Pflege   Onderhoud   Manutenzione Limpieza y mantenimiento   Vedligeholdelse   Manutenção Hoito   Vedlikehold   Skötsel   Φροντίδα

- Wipe this toy with a clean cloth dampened with a mild soap and water solution. Do not immerse this toy.
- This toy has no consumer serviceable parts. Do not take this toy apart.
- Nettoyer ce jouet avec un chiffon propre et un peu d'eau savonneuse. Ne pas immerger le jouet.
- Il n'existe pas de pièces de rechange pour ce jouet. Ne pas démonter le jouet.
- Das Produkt zum Reinigen mit einem sauberen, mit milder Seifenlösung angefeuchteten Tuch abwischen. Das Produkt nicht in Wasser tauchen.
- Für dieses Produkt gibt es keine Ersatzteile. Das Produkt nicht auseinandernehmen.
- Dit speelgoed kan worden schoongeveegd met een schoon doekje dat een beetje vochtig is gemaakt met een sopje. Dit speelgoed niet in water onderdompelen.
- Dit speelgoed heeft geen onderdelen die onderhoud vergen. Dit speelgoed niet uit elkaar halen.
- Pulire il giocattolo con un panno umido pulito e sapone neutro. Non immergere il giocattolo.
- Il giocattolo non è dotato di parti di ricambio. Non smontare.
- Limpiar el juguete pasándole un paño mojado con agua y jabón neutro. No sumergirlo.
- Este juguete no posee piezas recambiables, por lo que no debe desmontarse bajo ningún concepto.
- Legetøjet kan gøres rent med en ren klud, der er fugtet i mildt sæbevand. Må ikke nedsænkes i vand.
- Legetøjet har ingen udskiftelige dele. Undlad at skille det ad.
- Para limpar o brinquedo, usar um pano limpo com água e um sabão neutro. Não mergulhar o brinquedo em água ou outro líquido.
- Este brinquedo não tem peças de substituição. Não o desmontar.
- Pyyhi lelu puhtaalla, miettoon pesuaineliuokseen kostutetulla liinalla. Älä upota lelua veteen.
- Lelussa ei ole itse kunnostettavia osia. Älä pura sitä osiin.
- Tørk av leken med en ren klut fuktet med mildt såpevann. Dypp aldri leken ned i vann.
- Denne leken har ingen deler som forbrukeren kan reparere selv. Leken må ikke demonteres.
- Torka av leksaken med en fuktig trasa och mild tvållösning. Doppa inte leksaken i vatten.
- Konsumenten kan inte reparera några delar av leksaken. Ta inte isär leksaken.
- Σκουπίστε το προϊόν με ένα καθαρό πανί, βρεγμένο με λίγο νερό και σαπούνι. Μη βυθίζετε το προϊόν στο νερό.
- Αυτό το παιχνίδι δεν έχει ανταλλακτικά. Μην αποσυναρμολογείτε τα μέρη για τα οποία δεν υπάρχει σχετική οδηγία.

**Consumer Information    Informations consommateurs**  
**Verbraucherinformation    Consumenteninformatie**  
**Informazioni per l'acquirente    Información para el consumidor**  
**Forbrugeroplysninger    Informação ao consumidor**  
**Tietoa kuluttajille    Forbrukerinformasjon**  
**Konsumentinformation    Πληροφορίες προς τον Καταναλωτή**

**CANADA**

Questions? 1-800-432-5437. Mattel Canada Inc.,  
6155 Freemont Blvd., Mississauga, Ontario L5R 3W2;  
[www.service.mattel.com](http://www.service.mattel.com).

**GREAT BRITAIN**

Mattel UK Ltd, Vanwall Business Park, Maidenhead SL6 4UB.  
Helpline: 01628 500303; [www.service.mattel.com/uk](http://www.service.mattel.com/uk).

**FRANCE**

Mattel France, 27/33 rue d'Antony, BP60145, 94523 Rungis  
Cedex N° Cristal 0969 36 99 99 (Numéro non surtaxé)  
ou [www.allomattel.com](http://www.allomattel.com).

**DEUTSCHLAND**

Mattel GmbH, An der Trift 75, D-63303 Dreieich.

**ÖSTERREICH**

Mattel Ges.m.b.H., Campus 21, Liebermannstraße A01 404,  
A- 2345 Brunn/Gebirge.

**SCHWEIZ**

Mattel AG, Monbijoustrasse 68, CH-3000 Bern 23.

**NEDERLAND**

Mattel B.V., Postbus 576, 1180 AN Amstelveen, Nederland.  
Gratis nummer: 0800-262 88 35.

**BELGIË/BELGIQUE**

Mattel Belgium, Consumentenservice, Trade Mart  
Atomiumsquare, Bogota 202 - B 275, 1020 Brussels.  
Gratis nummer België: 0800-16 936; Gratis nummer Luxemburg:  
800-22 784; Gratis nummer Nederland: 0800-262 88 35.

**ITALIA**

Mattel Italy Srl, Centro Direzionale Maciachini, Via Benigno  
Crespi 19/C, 20159 Milano. Servizio assistenza clienti:  
[Customersrv.italia@mattel.com](mailto:Customersrv.italia@mattel.com) - Numero verde 800 11 37 11.

**ESPAÑA**

Mattel España, S.A., Aribau 200. 08036 Barcelona.  
[cservice.spain@mattel.com](mailto:cservice.spain@mattel.com). Tel: 902.20.30.10;  
<http://www.service.mattel.com/es>.

**SKANDINAVIEN**

Mattel Scandinavia A/S, Ringager 4C, 2. sal, DK-2605 Brøndby.  
Mattel Northern Europe A/S., Sinikalliontie 9, 02630 ESPOO,  
Puh. 010 821 6600.

**PORTUGAL**

Mattel Portugal Lda., Av. da República, nº 90/96, 2º andar  
Fracção 2, 1600-206 Lisboa. Tel. Número Verde: 800 10 10 71 -  
[consumidor@mattel.com](mailto:consumidor@mattel.com).

**SVERIGE**

Mattel Sweden, Warfinges Våg 16, S-11251 Stockholm.

**ΕΛΛΑΔΑ**

Mattel AEBE, Ελληνικού 2, Ελληνικό 16777, ΕΛΛΑΔΑ.

**AUSTRALIA**

Mattel Australia Pty. Ltd., 658 Church Street, Locked Bag  
#870, Richmond, Victoria 3121 Australia. Consumer Advisory  
Service 1300 135 312.

**NEW ZEALAND**

16-18 William Pickering Drive, Albany 1331, Auckland.

**ASIA**

Mattel East Asia Ltd, Room 1106, South Tower, World Finance  
Centre, Harbour City, Tsimshatsui, HK, China.

**MALAYSIA**

Diimport & Diedarkan Oleh: Mattel SEA Ptd Ltd. (993532-P)  
Lot 13.5, 13th Floor, Menara Lien Hoe, Persiaran Tropicana  
Golf Country Resort, 47410 PJ. Tel: 03-78803817,  
Fax: 03-78803867.

**POLSKA**

Dystrybutor: Mattel Poland Sp. z o.o., Warsaw Trade  
Tower 31 p., ul.Chłodna 51, 00-867 Warszawa.

**ČESKÁ REPUBLIKA**

Prosíme, použijte tuto adresu i v budoucnu: / Prosíme, použijte  
tuto adresu tiež v budúcnu: Mattel Czech Republic s.r.o.,  
The Forum, Václavské nám. 19, 110 00 Praha 1, Česká republika.

**MAGYARORSZÁG**

Mattel Toys Hungary Kft, Váci út 91. 2.emelet, 1139 Budapest.

**РОССИЯ**

Распространяется ООО «ТойДико», официальный  
эксклюзивный представитель фирмы Mattel, Inc. в России  
и СНГ. 107076, Москва а/я 31. [info@toydico.ru](mailto:info@toydico.ru)

**TÜRKİYE**

Mattel Oyuncacılık Tic. Ltd. Şti., Eski Üsküdar Yolu Erkut Sok.  
No:2 Üner Plaza Kat:10 34752 İçerenköy İstanbul.

**MÉXICO**

Importado y distribuido por Mattel de México, S.A. de C.V.,  
Insurgentes Sur #3579, Torre 3, Oficina 601, Col. Tlalpan,  
Delegación Tlalpan, C.P. 14020, México, D.F. R.F.C.  
MME-920701-NB3. Tels.: 59-05-51-00 Ext. 5206 ó  
01-800-463-59-89.

**CHILE**

Mattel Chile, S.A., Avenida Américo Vesputcio 501-B, Quilicura,  
Santiago, Chile.

**VENEZUELA**

Mattel de Venezuela, C.A., RIF J301596439, Ave. Mara, C.C.  
Macaracuy Plaza, Torre B, Piso 8, Colinas de la California,  
Caracas 1071.

**ARGENTINA**

Mattel Argentina, S.A., Curupaytí 1186, (1607) – Villa Adelina,  
Buenos Aires.

**COLOMBIA**

Mattel Colombia, S.A., calle 123#7-07 P.5, Bogotá.

**BRASIL**

Importado por : Mattel do Brasil Ltda. - CNPJ :  
54.558.002/0008-04 - Av. Tenente Marques, 1246 - Sala  
02 - 2º. Andar - 07770-000 - Polvilho - Cajamar - SP - Brasil.  
Serviço de Atendimento ao Consumidor (SAC):  
0800-550780 - [sac@mattel.com](mailto:sac@mattel.com).

Fisher-Price, Inc., a subsidiary of Mattel, Inc., East Aurora, NY 14052 U.S.A.  
©2009 Mattel, Inc. All Rights Reserved. © and ™ designate U.S. trademarks of Mattel, Inc.

Fisher Price, Inc., une filiale de Mattel, Inc., East Aurora, NY 14052 É.-U.  
©2009 Mattel, Inc. Tous droits réservés. © et ™ désignent des marques de Mattel, Inc. aux É.-U.